

Surveillance de l'usure des garnitures de friction

Fonctionnement

Tous les freins peuvent être équipés sur demande d'un système de surveillance électrique qui signale la limite d'usure des garnitures. Le témoin lumineux du système indique que les garnitures doivent être remplacées. De plus, un relais de sortie peut transmettre un signal à une unité centrale de contrôle.

Garnitures de friction avec câble de signal

Pour signaler l'usure, les garnitures sont équipées d'un câble. La longueur du câble avec son raccord est de 25 cm.

Indicateur d'usure

Matière: Macrolon
 Protection: IP 65
 Couleur: gris, RAL 7035
 Température: de -50° C à 60° C
 Sortie: Relais 6A / 230 V AC

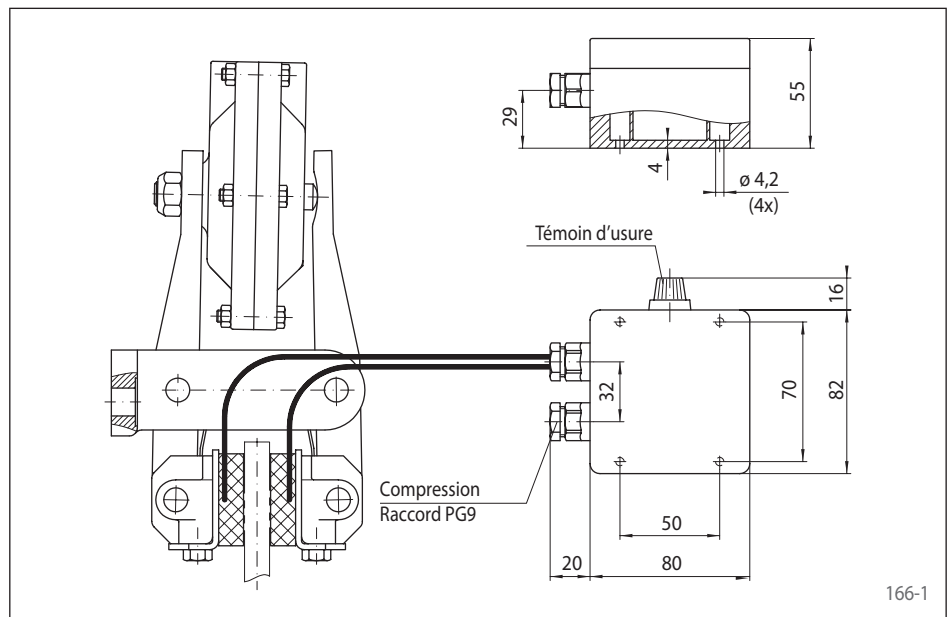

166-1

Référence pour alimentation	
24 V DC	230 V AC, 50 Hz
3511-000001-B024VG	3511-000001-B220VW

Transformateur universel

Le transformateur universel est utilisé pour les pinces de frein DH 012 FEM ou DV 020 FEM.

Sortie: 0,25 kVA

Alimentations primaires:

200 V, 220 V, 240 V, 260 V, 280 V, 300 V, 310 V, 330 V, 350 V, 360 V, 380 V, 400 V, 420 V, 440 V, 480 V, 500 V, 530 V et 550 V

Alimentations secondaires:

115 V ou 230 V

Le transformateur universel est fabriqué conformément aux normes EN 61558/VDE 0570:

- Fixations selon VDGB-4
- Isolation classe T40/E
- Sécurité classe 1

Référence: 3503-000001-000000

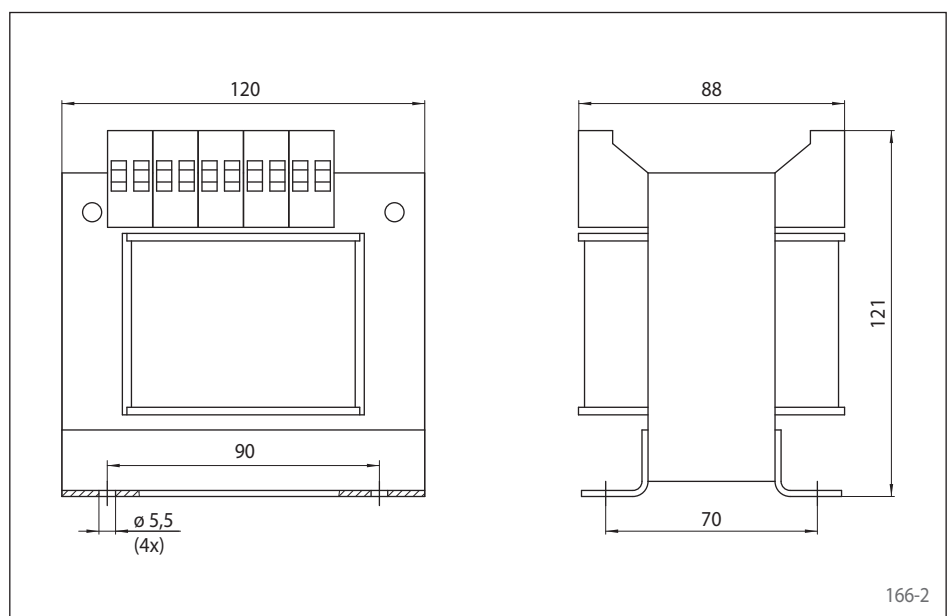

166-2