

**Notice de montage et d'utilisation pour
Disque de frein avec assembleur expansible RLK 608**

E 09.683



RINGSPANN GmbH

Schaberweg 30-38
61348 Bad Homburg
Deutschland

Telefon +49 6172 275 0
Telefax +49 6172 275 275

www.ringspann.com
info@ringspann.com

RINGSPANN	Notice de montage et d'utilisation pour Disque de frein avec assembleur expansible RLK 608	E 09.683f		
Publication: 23.01.2026	Version: 2	Rédaction: AFRD	Vérif.: BEAC	Pages: 5 Page: 2

Important

Avant l'installation et la mise en route, lire attentivement la notice de montage et d'utilisation. Prendre en considération les remarques et mises en garde.

La validité de la présente notice n'est pas contestable si le produit a bien été déterminé pour votre application. Toutefois, elle n'interfère pas au niveau de la détermination et des caractéristiques du produit.

En l'absence de prise en considération ou d'interprétation erronée, RINGSPANN dégage sa responsabilité et aucun appel en garantie produit ne sera pris en compte. Cette clause est applicable en cas de démontage et de modification du produit par l'utilisateur.

La notice doit être conservée et donnée à l'utilisateur final, dans le cas de livraison complémentaire ou ultérieure, en tant que pièces de rechange ou pièces constituanes d'un ensemble ou d'un sous-ensemble.

Consignes de sécurité

- Le montage et la mise en route sont exécutés par du personnel qualifié.
- Les réparations ne sont réalisées que par le fabricant ou un représentant autorisé de SIAM RINGSPANN.
- En cas de mauvais fonctionnement constaté, le produit ou la machine dans laquelle il est monté doit être stoppé et RINGSPANN ou son représentant autorisé doit être informé immédiatement.
- Couper l'alimentation d'énergie avant d'intervenir sur les composants terminaux ou les composants
- Les composants de machine tournante doivent être "sécurisés" par l'acheteur pour prévenir tout contact accidentel – voir la législation applicable pour les composants industriels.
- Il appartient à l'utilisateur de s'assurer qu'en matière de sécurité industrielle, le produit conformément avec la législation en vigueur dans le pays utilisateur.

Ce document est une traduction de la version allemande!

En cas d'incohérences entre les versions françaises et allemandes de cette notice de montage et d'utilisation, la version allemandes doit prévaloir.

RINGSPANN	Notice de montage et d'utilisation pour Disque de frein avec assembleur expansible RLK 608		E 09.683f	
Publication: 23.01.2026	Version: 2	Rédaction: AFRD	Vérif.: BEAC	Pages: 5 Page: 3

Informations générales

Le disque de frein est monté serré par friction sur l'arbre par des composants de l'assembleur expansible RLK 608.

Le produit complet est composé de:

- un disque de frein
- une bague conique
- une entretoise conique
- un jeu de vis de serrage

Le disque est fait de fonte et de graphite sphéroïd (sphero-cast), designation matière GGG-50 comme défini dans DIN 1693, ou DIN EN 1563, Matériaux no. 0.7050. La vitesse circumférentielle maximum admissible est de 96 m/s. Les valeurs en tours par minute résultantes sont disponibles dans le tableau, section «données techniques ». **Le disque ne doit, sous aucune circonstances, être utilisé à des vitesses plus élevées du fait du risque d'explosion lié à l'influence de la force centrifuge.**

Il est conseillé d'opter pour une tolérance h6 pour l'arbre. La rugosité moyenne de l'arbre doit être $R_z \leq 15 \mu\text{m}$.

Lorsque le produit est configuré pour une force de freinage maximale, un coefficient de friction $\mu = 0,15$ (acier contre acier), est utilisé comme valeur de référence.

Le produit est pré-assemblé et emballé dans du papier anti corrosion pour la livraison.

Configuration et designations des pièces

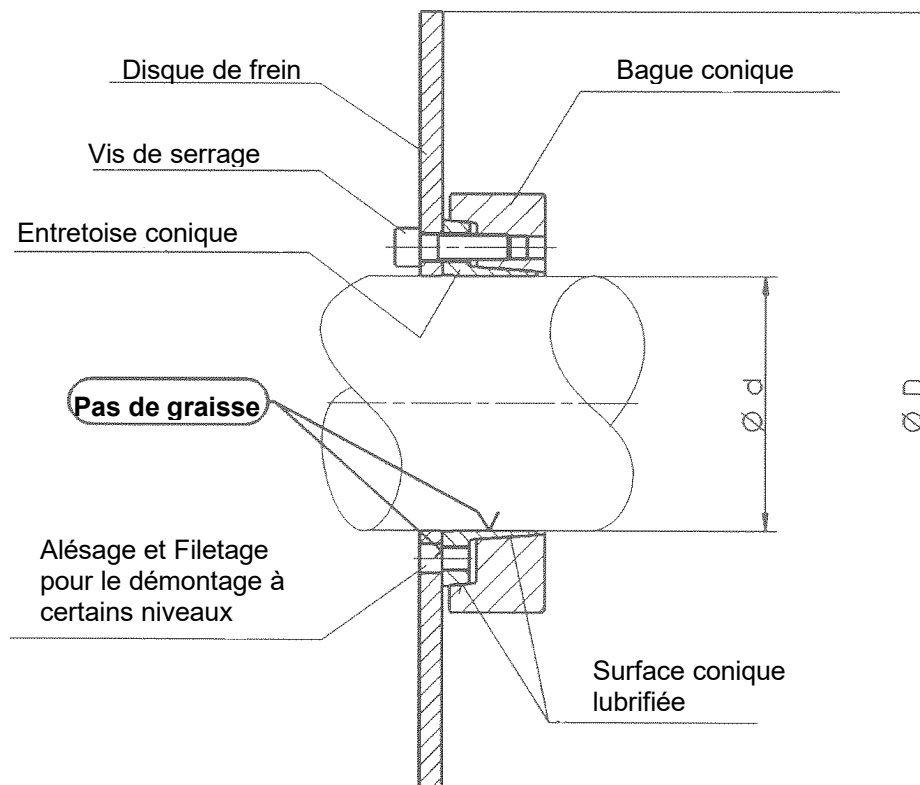

RINGSPANN	Notice de montage et d'utilisation pour Disque de frein avec assembleur expansible RLK 608		E 09.683f	
Publication: 23.01.2026	Version: 2	Rédaction: AFRD	Vérif.: BEAC	Pages: 5 Page: 4

Installation

Dégraissier l'arbre et l'alésage dans la entretoise conique.

S'assurer que les vis sont desserrées et que la entretoise conique soit insérée librement dans la bague conique.

Glisser l'ensemble sur l'arbre.

Serrer les vis de serrage en croix et à la main. Positionner l'ensemble de manière à ce que le disque soit aligné à un plan parallèle à la bague conique. Serrer ensuite les vis de serrage une à une, en serrant la vis de 60° maximum à chaque fois. Utiliser une clé dynamométrique réglée au couple prescrit et répéter le processus jusqu'à ce que toutes les vis soient serrées correctement. La procédure de serrage n'est terminée que quand aucune des vis ne peut être serrée d'avantage. La valeur du couple adéquat est disponible dans le tableau.

Vérifier les oscillations du disque. L'oscillation maximale admise est de 0.2 mm. Un degré d'oscillation plus important pourrait causer des vibrations dans l'ensemble de freinage.

Démontage

Désserrer les vis de serrage une à une et en plusieurs fois afin de s'assurer que la surface de serrage ne se bloque.

Les vis de serrage ne doivent jamais être entièrement démontées alésage taraudés, sans quoi le risque d'accident pourrait augmenter.

Ne desserrez pas la bague conique ni l'entretoise conique. Retirez un nombre de vis correspondant au nombre de trous de serrage taraudés et vissez-les uniformément dans ces trous jusqu'à ce que l'entretoise conique soit extraite de la bague conique.

Retirez l'ensemble complet de l'arbre.

Lubrification

Les surfaces coniques sont couvertes de laque liquide à base de MoS₂

Démonter et nettoyer l'assembleur expansible avant de le replacer sur l'arbre. Lubrifier ensuite les surfaces coniques à l'aide de Molykote BR2.

Les bagues et entretoises coniques dont les surfaces coniques sont endommagées doivent être remplacées.

RINGSPANN	Notice de montage et d'utilisation pour Disque de frein avec assembleur expansible RLK 608			E 09.683f	
	Publication: 23.01.2026	Version: 2	Rédaction: AFRD	Vérif.: BEAC	Pages: 5 Page: 5

Données techniques

Arbre-Ø d (mm)	Diamètre exte- rieur disque Ø D (mm)	Vitesse maxi- male admissible (min ⁻¹)	Vis de serrage	Couple de serrage*) (Nm)	Couple de frei- nage maximal (Nm)
36	150	12.100	M 8x30 DIN 912-8.8	24	150
30	200	9.100	M 6x35 DIN 912-8.8	10,1	80
50	250	7.300	M 8x35 DIN 912-8.8	24	322
80	300	6.000	M 10x35 DIN 912-8.8	48	950
90	300	6.000	M 10x35 DIN 912-8.8	48	1050
80	355	5.100	M 10x35 DIN 912-8.8	48	950
140	400	4.500	M 14x50 DIN 912-8.8	133	3750
90	430	4.200	M 10x40 DIN 912-10.9	71	1500
110	430	4.200	M 12x50 DIN 912-8.8	84	2000
160	520	3.500	M 16x55 DIN 912-8.8	206	6000
200	520	3.500	M 16x55 DIN 912-8.8	206	9500

*)calculé avec μ_G et $\mu_K = 0.12$ en tant que coefficient de friction principal (selon VDI Guideline 2230, Version 2001)