

Características

- Diseño compacto
- Espacio axial reducido necesario para su instalación
- Desmontaje rápido, tiempo de inactividad mínimo
- Alta tolerancia del eje h8 admisible
- Sin debilitamiento de los ejes por chavetas
- Sin corrosión por contacto, como en conexiones mediante chavetero
- Solución probada en numerosas aplicaciones, particularmente en minería.

Aplicaciones

Una solución como acoplamiento de ejes, rígida y de fácil desmontaje, para:

- Cintas transportadoras
- Ascensores
- Elevadores de cangilones
- Escaleras mecánicas y pasillos móviles
- Muchas otras aplicaciones

Aplicación

Los acoplamientos de brida Tru-Line RFK, son especialmente adecuados para acoplar unidades de motor-reductor libremente suspendidos en balancín con un brazo tursor.

Sin embargo, no pueden compensar ángulos radiales ni desalineaciones axiales del eje. Si fuera necesario, por favor utilice los acoplamientos flexibles L ... descritos a partir de la página 8.

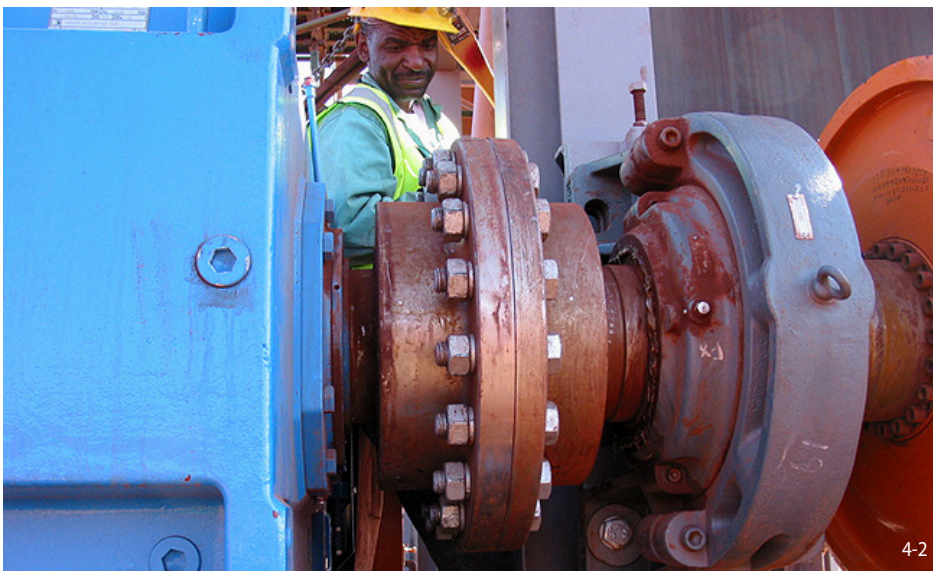

Acoplamiento de brida Tru-Line RFK 350 F - 350 M que conecta la la transmisión de la unidad de accionamiento, con el tambor de un sistema de cinta transportadora para la extracción de mineral de hierro en Sudáfrica.

Pares transmisibles

Los pares transmisibles indicados en las tablas de la página 5 están calculados según las siguientes tolerancias, características superficiales y requerimientos de material. Por favor, contacte con nosotros en caso de desviaciones técnicas.

Tolerancias

- h8 para eje de diámetro d
- h8 para ejes de diámetro d_F o d_M

Superficies

Promedio de la rugosidad de las superficies de presión en los ejes $R_z = 10 \dots 25 \mu\text{m}$.

Materiales

En caso necesario, podemos recomendarles el tipo de material más adecuado para los ejes, de acuerdo a la norma DIN 743 (edición 12/2012). Para esta elección, tomaremos en cuenta las presiones superficiales prescritas para el acoplamiento de brida Tru-Line RFK.

Transmisión simultánea de par de torsión, la fuerza axial y momento de flexión

En la aplicación donde existan fuerzas axiales y/o momentos de flexión, además del par M_A , el par transmisible se reduce según los valores M que se indican en las tablas.

Seleccionaremos el acoplamiento adecuado para cada aplicación basada en el par transmisible permitido bajo condiciones de momentos de flexión existentes. Estamos a su disposición si fuera necesario, para llevar a cabo un diseño específico de su aplicación. De acuerdo con los últimos descubrimientos científicos, determinamos los pares admisibles en los que ocurren simultáneamente fuerzas axiales y momentos de flexión. Además, la seguridad contra la corrosión por contacto está asegurada. Por favor, contacte con nosotros.

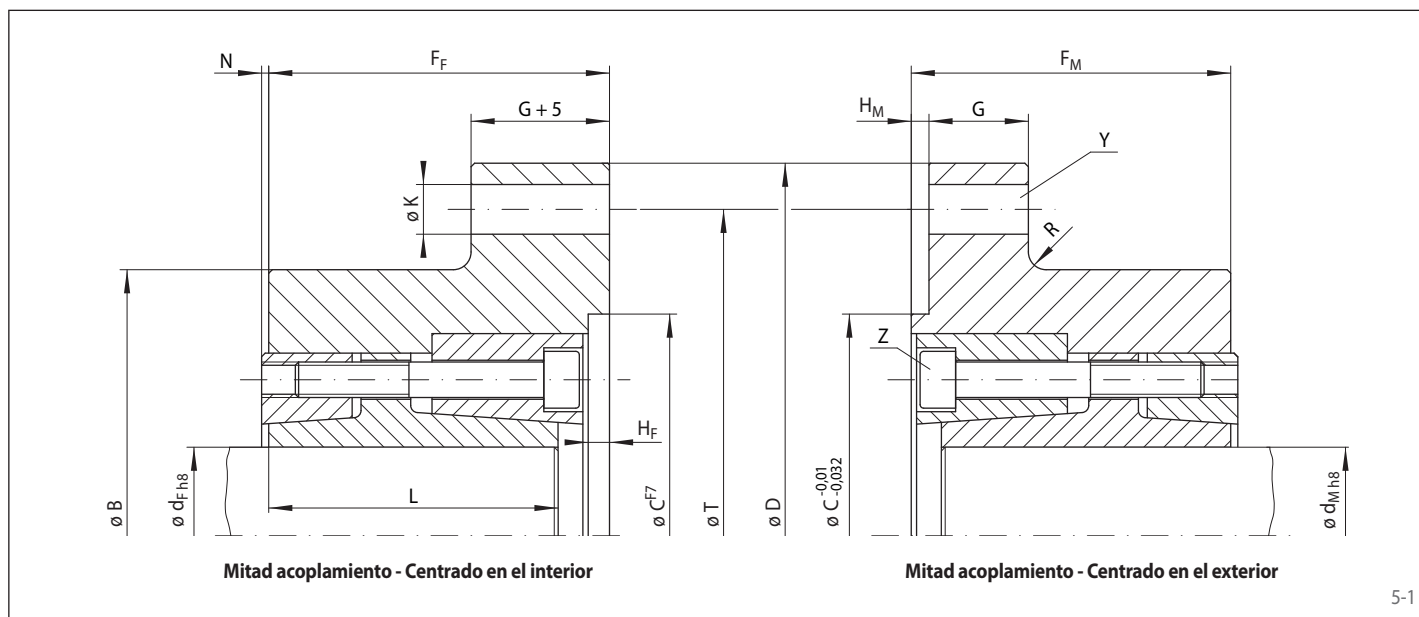

5-1

Tamaño - Mitad acoplamiento de brida Tru-Line RFK		Eje	Par máx. transmisible	B	C	D	F _F	F _M	G	H _F	H _M	K	L	N	R	T	Tornillos de conexión		Tornillos de apriete - Elemento cónico		Peso
Centrado en el interior	Centrado en el exterior	d _F o d _M mm	M Nm	mm	mm	mm	mm	mm	mm	mm	mm	mm	mm	mm	mm	mm	Y*	Par de apriete Nm	Z	Par de apriete Nm	kg
50 F	50 M	mín. 25 máx. 50	2500 5250	120	100	190	70	65	10	5	3	11	60	5	10	160	8 x M 10 x 40	71	8 x M 8	42	7,5 6,8
70 F	70 M	mín. 50 máx. 70	6300 10000	170	150	260	85	80	15	5	3	15	75	5	15	230	8 x M 14 x 60	195	9 x M 10	83	32 30
90 F	90 M	mín. 70 máx. 90	16000 20000	200	180	320	105	95	25	7	5	18	90	6	15	280	8 x M 16 x 80	300	9 x M 12	144	39 37
115 F	115 M	mín. 95 máx. 115	28000 35500	230	300	400	115	105	30	10	6	25	100	8	40	350	8 x M 24 x 100	1020	7 x M 14	229	47 45
140 F	140 M	mín. 115 máx. 140	45000 56000	270	300	400	115	105	30	10	6	25	100	8	20	350	8 x M 24 x 100	1020	10 x M 14	229	55 51
170 F	170 M	mín. 140 máx. 170	90000 112000	330	300	560	145	135	35	12	8	32	128	10	30	480	18 x M 30 x 120	2030	11 x M 16	354	112 105
210 F	210 M	mín. 170 máx. 210	160000 200000	390	300	560	145	135	35	12	8	32	128	10	20	480	18 x M 30 x 120	2030	16 x M 16	354	137 125
211 F	211 M	mín. 170 máx. 210	160000 200000	430	350	630	145	135	40	12	8	32	128	10	20	550	18 x M 30 x 130	2030	16 x M 16	354	160 148
250 F	250 M	mín. 210 máx. 250	265000 315000	470	350	630	160	150	40	12	8	32	140	10	10	550	18 x M 30 x 130	2030	14 x M 20	692	199 183
270 F	270 M	mín. 250 máx. 270	375000 400000	510	550	710	180	170	40	12	8	32	158	10	30	630	24 x M 30 x 130	2030	16 x M 20	692	259 249
290 F	290 M	mín. 270 máx. 290	450000 490000	550	550	710	180	170	40	12	8	32	158	10	15	630	24 x M 30 x 130	2030	18 x M 20	692	286 275
320 F	320 M	mín. 290 máx. 320	520000 540000	580	550	750	200	190	40	12	8	32	180	10	15	680	28 x M 30 x 130	2030	20 x M 20	692	318 338
350 F	350 M	mín. 320 máx. 350	590000 625000	630	550	800	200	190	45	12	8	32	180	10	15	720	28 x M 30 x 150	2030	20 x M 20	692	401 380

Las mitades de acoplamiento según tamaño y del mismo color, pueden ser combinados gracias a las dimensiones de bridas idénticas. Se deberá aplicar el par máximo correspondiente al tamaño más pequeño.
 * Conexión de tornillos Y de acuerdo con la norma DIN EN ISO 4014, clase de resistencia 10.9 o 12.9 para RFK 50, en un diámetro T.

Ejemplo de pedido

Acoplamiento de brida Tru-Line RFK con mitad del acoplamiento centrado en el interior, para diámetro de eje 210 mm y mitad del acoplamiento centrado en el exterior, para diámetro de eje 140 mm:

- RFK 210 F - 170 M, d_F = 210, d_M = 140

Montaje

Por favor, consulte nuestras instrucciones de instalación y operación de los acoplamientos de brida Tru-Line RFK.