

rígidos a torsión
transmisión con casquillo de doble dentado

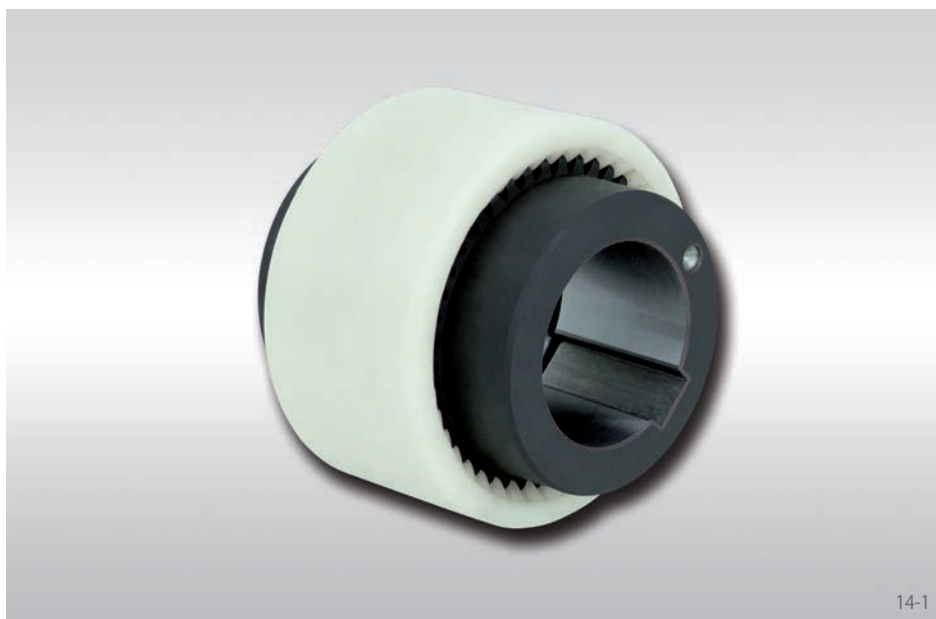

14-1

Características

- Compensación de desalineaciones axial, radial y angular
- El doble dentado permite una transmisión de par suave
- Ideal para aplicaciones verticales y horizontales
- Rango de temperatura de -25 °C a +100 °C
- Bajo peso y bajo momento de inercia
- Libre de mantenimiento gracias a la combinación de acero y poliamida 6.6
- Aplicaciones habituales: Hidráulicas, accionamientos de bombas

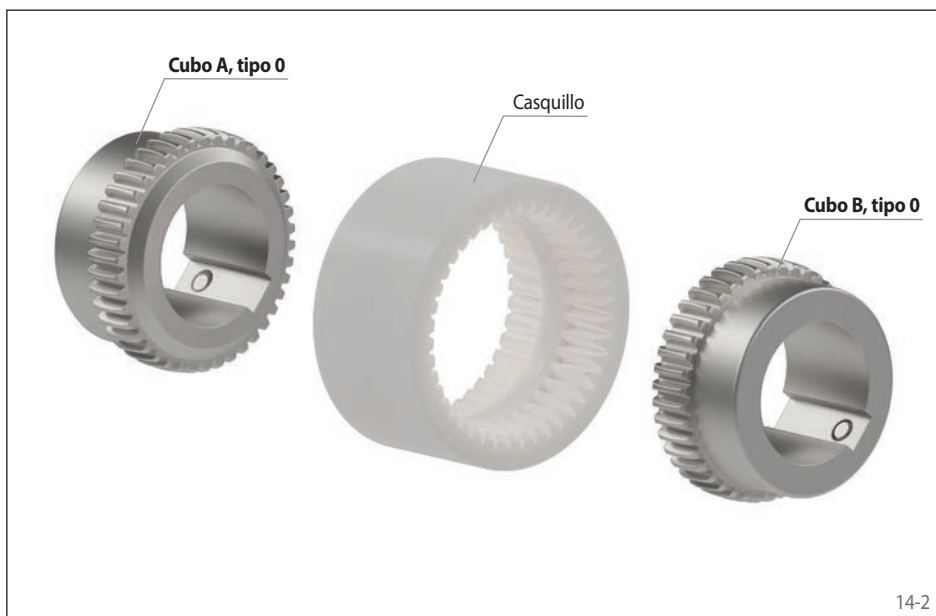

14-2



Casquillo

14-3

Ejemplo de pedido

Código

Diseño del acoplamiento	RDZ
Tamaño del acoplamiento	0014
Tipo	EEO
Material del cubo: • Acero	STA
Cubo A, tipo: • 0, estándar	0
Cubo A, diseño: • eje mecanizado con chavetero • desbaste	FB VA
Diámetro de eje del cubo A	015
Cubo B, tipo: • 0, estándar	0
Cubo B, diseño: • eje mecanizado con chavetero • desbaste	FB VA
Diámetro de eje del cubo B	015
Material del casquillo: • Poliamida 6.6	PA66

RDZ 0014 EEO-STA-0FB015-0FB015-PA66

rígidos a torsión
transmisión con casquillo de doble dentado

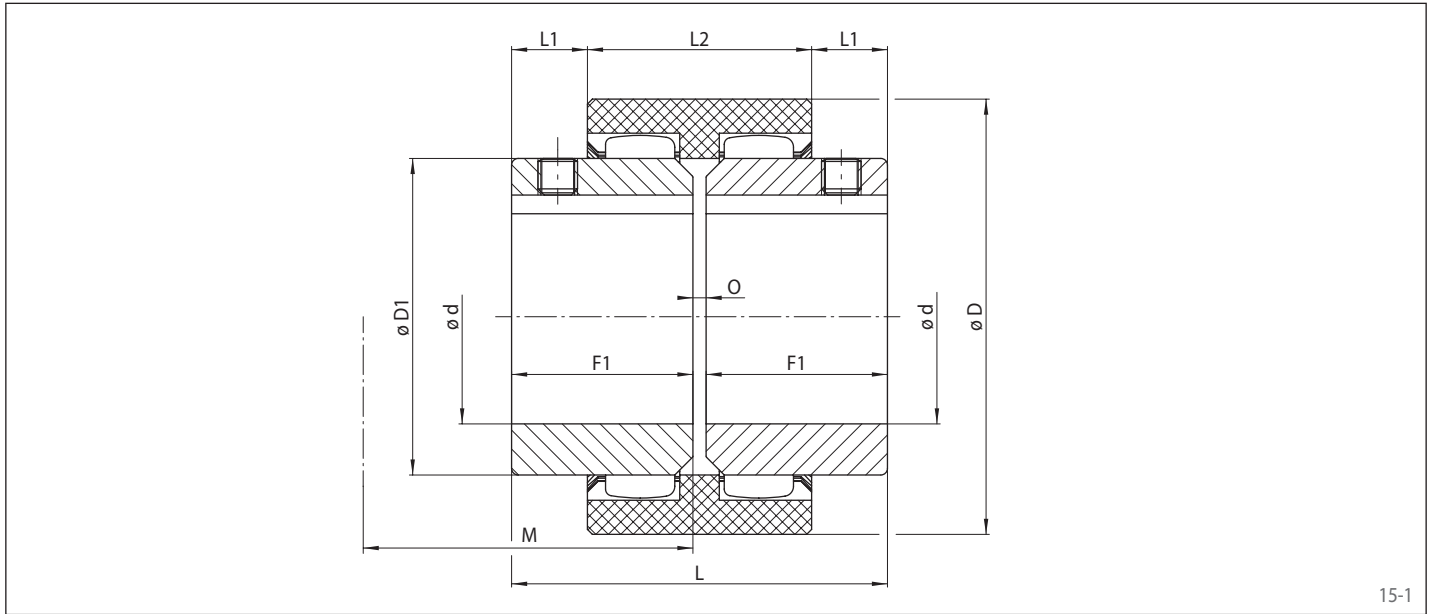

15-1

Tamaño del acoplamiento	Par nominal T_{KN} Nm	Potencia nominal a 100 min^{-1} P_{K100} kW	Velocidad máx. n_{max} min^{-1}	Momento de inercia con eje máx. J_k kgcm ²	Desalineación admisible		
					Axial +/- mm	Radial mm	Angular °
0014	10	0,10	14000	0,26	1	0,3	1
0019	16	0,17	11800	0,47		0,3	
0024	20	0,21	10600	0,93		0,4	
0028	45	0,47	8500	3,09		0,4	
0032	60	0,63	7500	5,48		0,4	
0038	80	0,84	6700	8,68		0,4	
0042	100	1,00	6000	14,28		0,4	
0048	140	1,50	5600	18,34		0,4	
0065	380	4,00	4000	84,80		0,4	

Tamaño del acoplamiento	Diámetro predesbaste d^* mm	Diámetro eje d^*		D mm	D1 mm	F1 mm	L mm	L1 mm	L2 mm	M** mm	O mm	Peso con eje máx. kg
		min. mm	max. mm									
0014	5	6	15	40	25	23	50	6,5	37	37	4	0,10
0019	10	12	20	48	32	25	54	8,5	37	37	4	0,23
0024	10	12	24	52	36	26	56	7,5	41	41	4	0,32
0028	10	12	28	66	44	40	84	19	46	46	4	0,74
0032	10	12	32	76	50	40	84	18	48	48	4	0,95
0038	10	12	38	83	58	40	84	18	48	48	4	1,23
0042	10	12	42	92	65	42	88	19	50	50	4	1,50
0048	10	12	48	95	68	50	104	27	50	50	4	1,81
0065	10	12	65	132	96	55	114	23	68	68	4	4,35

Para ejes mecanizados, especificar diámetros del cubo A y cubo B. Tolerancia H7 en ejes mecanizados. Chaveteros según norma DIN 6885, hoja 1. Tolerancia de chavetero JS9.

* Ejes también disponibles en pulgadas, ver pág. 65.

** Dimensiones mínimas que deben separarse las unidades para permitir un desmontaje radial del casquillo.

Selección de motores IEC estándar

Tamaño de carcasa	Motor A.C. 50 Hz		Potencia de motor $n = 3000 \text{ min}^{-1}$ 2 polos		RDZ ... EEO	Potencia de motor $n = 1500 \text{ min}^{-1}$ 4 polos		RDZ ... EEO	Potencia de motor $n = 1000 \text{ min}^{-1}$ 6 polos		RDZ ... EEO	Potencia de motor $n = 750 \text{ min}^{-1}$ 8 polos		RDZ ... EEO
	Eje d x l		Potencia P_{AN}	Par T_{AN}		Potencia P_{AN}	Par T_{AN}		Potencia P_{AN}	Par T_{AN}		Potencia P_{AN}	Par T_{AN}	
	2 polos	4, 6, 8 polos	kW	Nm		kW	Nm		kW	Nm		kW	Nm	
56	9 x 20		0,09 0,12	0,32 0,41	0014	0,06 0,09	0,43 0,64	0014	0,037 0,045	0,43 0,52	0014	-	-	-
63	11 x 23		0,18 0,25	0,62 0,86		0,12 0,18	0,88 1,3		0,06 0,09	0,7 1,1		-	-	-
71	14 x 30		0,37 0,55	1,3 1,9		0,25 0,37	1,8 2,5		0,18 0,25	2 2,8		0,09 0,12	1,4 1,8	0014
80	19 x 40		0,75 1,1	2,5 3,7	0019	0,55 0,75	3,7 5,1	0,37 0,55	3,9 5,8	0,18 0,25	2,5 3,5	0019		
90S	24 x 50		1,5	5	0024	1,1	7,5	0,75	8	0,37	5,3	0024		
90L			2,2	7,4		1,5	10	1,1	12	0,55	7,9			
100L	28 x 60		3	9,8	0028	2,2 3	15 20	1,5	15	0,75 1,1	11 16	0028		
112M			4	13		4	27	2,2	22	1,5	21			
132S	38 x 80		5,5 7,5	18 25	0038	5,5	36	3	30	2,2	30	0038		
132M			-	-		7,5	49	4 5,5	40 55	3	40			
160M	42 x 110		11 15	36 49	0042	11	72	7,5	75	4 5,5	54 74	0042		
160L			18,5	60		15	98	11	109	7,5	100			
180M	48 x 110		22	71	0048	18,5	121	-	-	-	-	0048		
180L			-	-		22	144	15	148	11	145			
200L	55 x 110		30 37	97 120	0065	30	196	18,5 22	181 215	15	198	0065		
225S	55 x 110	60 x 140	-	-		37	240	-	-	18,5	244			
225M			45	140		45	292	30	293	22	290			
250M	60 x 140	65 x 140	55	177		55	356	37	361	30	392			
280S	65 x 140	75 x 140	75	241		75	484	45	438	37	483			
280M			90	289		90	581	55	535	45	587			
315S	65 x 140	80 x 170	110	353		110	707	-	75	727	-		55	712
315M			132	423	132	849	90	873	75	971				
315L			160 200	513 641	160 200	1030 1290	110 132	1070 1280	90 110	90 110				

En la selección, en el par nominal del acoplamiento a +30°C se ha considerado un factor de arranque SZ de 1 y un coeficiente de impacto SA/SL de 1.
La selección detallada de acuerdo con la información técnica en pág. 62 y sucesivas.

Ejes estándar

Tamaño del acoplamiento	Diámetro eje d								
	mm	mm	mm	mm	mm	mm	mm	mm	mm
0014	9	11	14	15	-	-	-	-	-
0019	14	15	18	19	20	-	-	-	-
0024	14	15	18	19	20	22	24	-	-
0028	14	15	18	19	20	22	24	28	-
0032	18	19	20	22	24	28	32	-	-
0038	18	19	20	22	24	28	32	38	-
0042	18	19	20	22	24	28	32	38	42
0048	28	32	38	42	48	-	-	-	-
0065	32	38	42	48	55	60	65	-	-