

Ruote libere complete FB

RINGSPANN®

per collegamento frontale
con corpi di contatto, disponibili in quattro tipologie

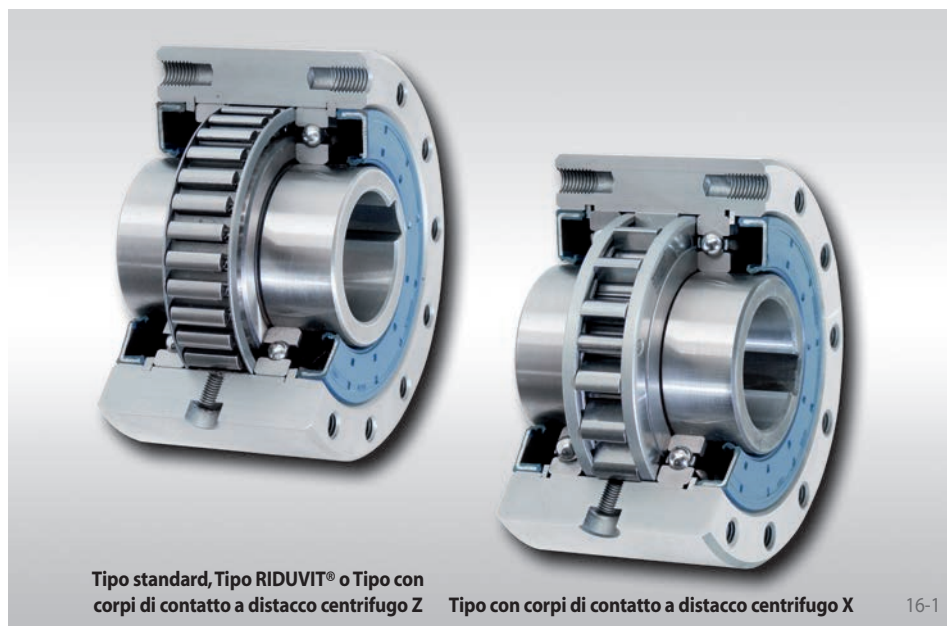

Per applicazione come

- ▶ Antiretro
- ▶ Frizione a supero di velocità
- ▶ Ruota libera ad avanzamento intermittente

Caratteristiche

Ruote libere complete FB a corpi di contatto, completamente chiuse con cuscinetti a sfere. Sono fornite piene di olio pronte per l'installazione.

Oltre al tipo standard sono disponibili altre tre versioni per una durata maggiore.

Coppie nominali fino a 160000 Nm.

Alberi cavi fino a 300 mm. Molti diametri sono disponibili con tempi di consegna veloci.

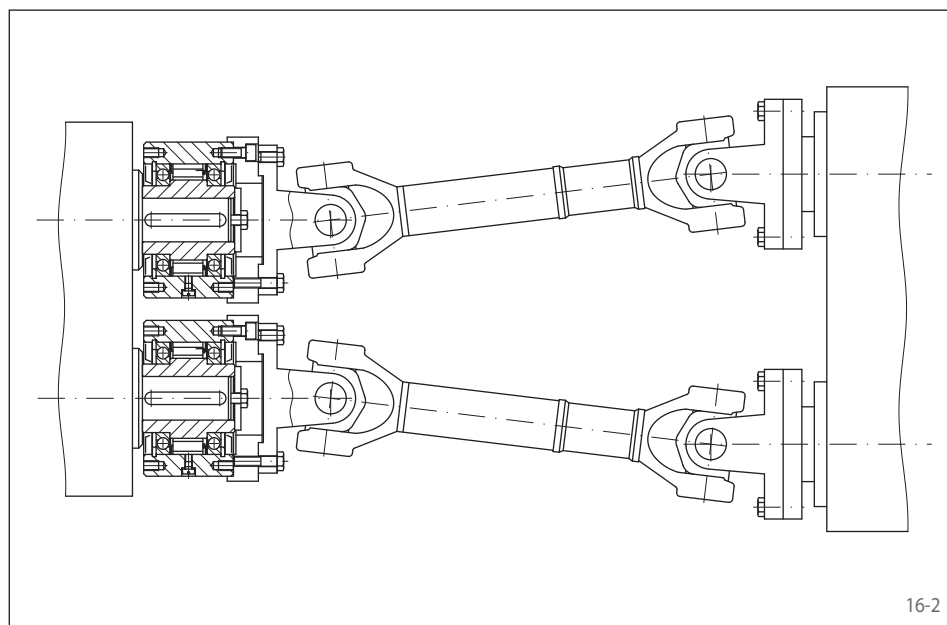

Esempio di applicazione

Due ruote libere complete FB 82 SFT utilizzate a supero di velocità in un azionamento per rifilatura in un treno di laminazione. Durante la trafilatura i rulli vengono trainati dall'azionamento. Per fare questo le due ruote libere sono in condizione di trasmissione del moto. Quando il successivo paio di rulli prende il materiale questo viene tirato aumentando la velocità degli anelli interni delle ruote libere rispetto agli anelli esterni solidali all'azionamento di rifilatura mettendo il sistema in condizione di ruota libera. Il rivestimento dei corpi di contatto in RIDUVIT® permette di allungarne il tempo di vita.

Istruzioni di montaggio

Il fissaggio con la macchina avviene frontalmente centrato sul diametro D mediante viti filettate.

La tolleranza dell'albero deve essere ISO h6 o j6 e la tolleranza sul diametro D della parte della macchina deve essere ISO H7 o J7.

Esempio d'ordine

Ruota libera FB 72, tipo a distacco centrifugo Z e albero cavo da 40 mm:

- FB 72 LZ, d = 40 mm

In caso di ordine delle grandezze FB 340 e FB 440 per favore specificare il senso di rotazione in condizione di ruota libera dell'anello interno visto dalla direzione X:

- libera in senso antiorario
- libera in senso orario

Ruote libere complete FB

per collegamento frontale
con corpi di contatto, disponibili in quattro tipologie

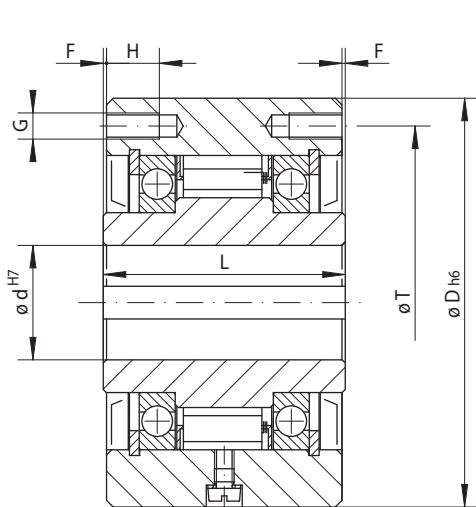

Grandezza FB 24 a FB 270

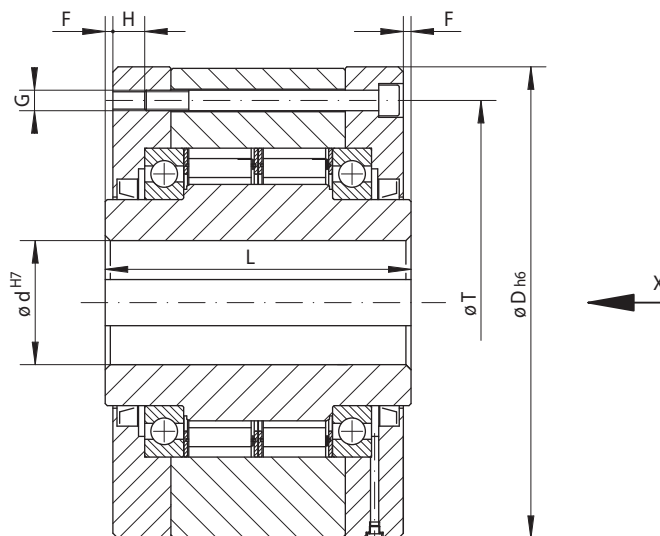

Grandezza FB 340 a FB 440

17-2

Ad avanzamento intermittente A supero di velocità Antifretto	Tipo standard Per uso universale	Tipo RIDUVIT® Per aumentare la durata tramite trattamento superficiale dei corpi di contatto	Tipo con corpi di contatto a distacco centrifugo X Per aumentare la durata attraverso i corpi di contatto a distacco centrifugo per rotazione veloce dell'anello interno	Tipo con corpi di contatto a distacco centrifugo Z Per aumentare la durata attraverso i corpi di contatto a distacco centrifugo per rotazione veloce dell'anello esterno

Grandezza ruota libera	Tipo	Momento torcente nominale M _N Nm	Velocità massima Anello in- terno/supero di velocità min ⁻¹	Velocità massima Anello es- terno/supero di velocità min ⁻¹	Tipo	Momento torcente nominale M _N Nm	Velocità massima Anello in- terno/supero di velocità min ⁻¹	Velocità massima Anello es- terno/supero di velocità min ⁻¹	Tipo	Momento torcente nominale M _N Nm	Velocità di distacco dell'anello interno min ⁻¹	Velocità massima Anello in- terno/supero di velocità min ⁻¹	Velocità massima anello esterno min ⁻¹	Tipo	Momento torcente nominale M _N Nm	Velocità di distacco dell'anello esterno min ⁻¹	Velocità massima Anello es- terno/supero di velocità min ⁻¹	Velocità massima anello interno min ⁻¹
FB 24	CF	45	4 800	5 500	CFT	45	4 800	5 500										
FB 29	CF	80	3 500	4 000	CFT	80	3 500	4 000										
FB 37	SF	200	2 500	2 600	SFT	200	2 500	2 600										
FB 44	SF	320	1 900	2 200	SFT	320	1 900	2 200	DX	130	860	1 900	344	CZ	110	850	3 000	340
FB 57	SF	630	1 400	1 750	SFT	630	1 400	1 750	DX	460	750	1 400	300	LZ	430	1 400	2 100	560
FB 72	SF	1 250	1 120	1 600	SFT	1 250	1 120	1 600	DX	720	700	1 150	280	LZ	760	1 220	1 800	488
FB 82	SF	1 800	1 025	1 450	SFT	1 800	1 025	1 450	DX	1 000	670	1 050	268	SFZ	1 700	1 450	1 600	580
FB 107	SF	2 500	880	1 250	SFT	2 500	880	1 250	DX	1 500	610	900	244	SFZ	2 500	1 300	1 350	520
FB 127	SF	5 000	800	1 150	SFT	5 000	800	1 150	SX	3 400	380	800	152	SFZ	5 000	1 200	1 200	480
FB 140	SF	10 000	750	1 100	SFT	10 000	750	1 100	SX	7 500	320	750	128	SFZ	10 000	950	1 150	380
FB 200	SF	20 000	630	900	SFT	20 000	630	900	SX	23 000	240	630	96	SFZ	20 000	680	900	272
FB 270	SF	40 000	510	750	SFT	40 000	510	750	UX	40 000	210	510	84	SFZ	37 500	600	750	240
FB 340	SF	80 000	460	630	SFT	80 000	460	630										
FB 440	SF	160 000	400	550	SFT	160 000	400	550										

Il momento torcente trasmissibile è 2 volte quello nominale. Per la determinazione della coppia nominale vedi a pagina 14.

Grandezza ruota libera	Foro d		D	F	G**	H	L	T	Z**	Peso
	Standard mm	max. mm								
FB 24	12	14*	62	1,0	M 5	8	50	51	3	0,9
FB 29	15	17*	68	1,0	M 5	8	52	56	3	1,1
FB 37	20	22*	75	0,5	M 6	10	48	65	4	1,3
FB 44	25*	25*	90	0,5	M 6	10	50	75	6	1,9
FB 57	30	32*	100	0,5	M 8	12	65	88	6	2,8
FB 72	40	42*	125	1,0	M 8	12	74	108	12	5,0
FB 82	50*	50*	135	2,0	M 10	16	75	115	12	5,8
FB 107	60	65*	170	2,5	M 10	16	90	150	10	11,0
FB 127	70	75*	200	3,0	M 12	18	112	180	12	19,0
FB 140	90	95*	250	5,0	M 16	25	150	225	12	42,0
FB 200	120	120	300	5,0	M 16	25	160	270	16	62,0
FB 270	140	150	400	6,0	M 20	30	212	360	18	150,0
FB 340	180	240	500	7,5	M 20	35	265	450	24	275,0
FB 440	220	300	630	7,5	M 30	40	315	560	24	510,0

Cava chiave in accordo alle DIN 6885, pagina 1 • Tolleranza sulla larghezza chiave JS10.

* Cava chiave in accordo alle DIN 6885, pagina 3 • Tolleranza sulla larghezza chiave JS10.

** Z = Numero di fori filettati G sul diametro T.