

federbetätigt – elektromagnetisch gelüftet

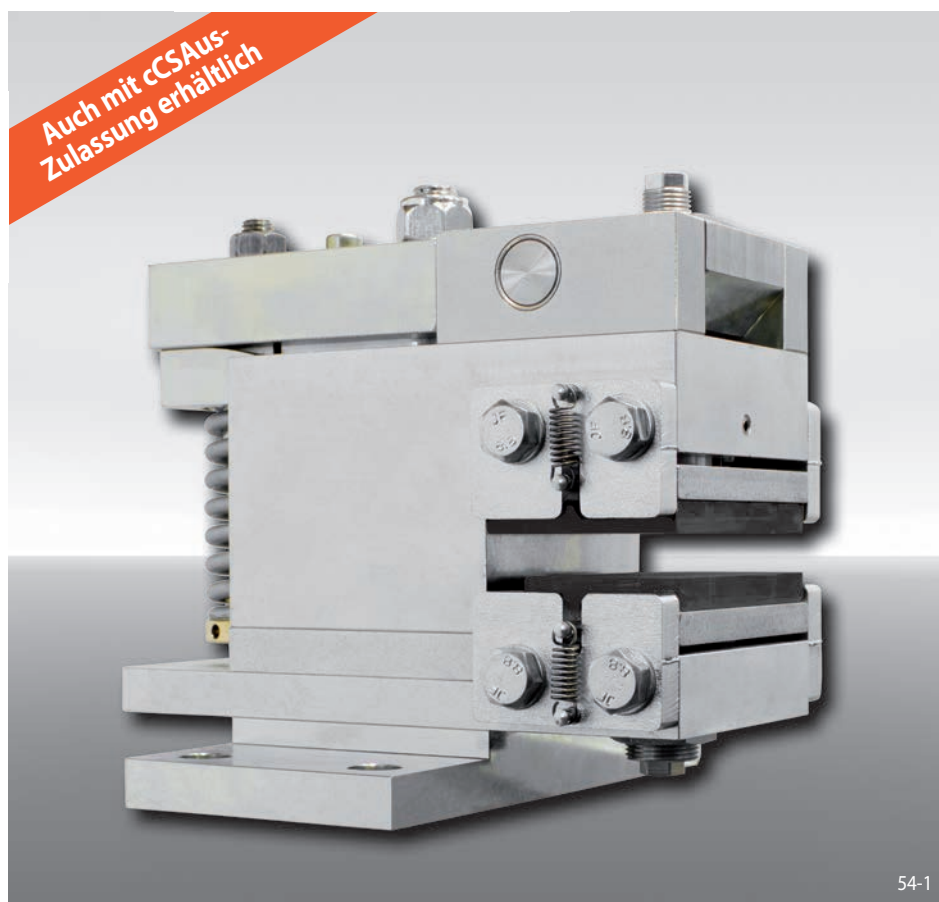

Eigenschaften

Eigenschaften	Code
Bremszange mit Elektromagnet	E
Befestigung an der Maschine parallel oder rechtwinklig zur Bremsscheibe	V H
Rahmengröße 038	038
Federbetätigt	F
Elektromagnetisch gelüftet	E
Manuelle Nachstellung bei Reibklotzverschleiß	M
Versorgungsspannung 220 bis 240 VAC	240
Versorgungsspannung 380 bis 480 VAC	480
Elektromagnet mittig montiert	M
Für Bremsscheibendicke 12,5 ... 20 mm	12
oder 22 ... 30 mm	25

Bestellbeispiel

Bremszange EV 038 FEM, Versorgungsspannung 400 VAC, Elektromagnet mittig montiert, Bremsscheibendicke 25 mm:

EV 038 FEM - 480 M - 25

Vorteile

Die Bremszange EV 038 FEM bzw. EH 038 FEM ist eine extrem kompakt gebaute Scheibenbremse mit sehr niedrigem Energieverbrauch. Ihre schwimmende Lagerung gleicht kleine axiale Asymmetrien der Bremsscheibe aus. Die angebaute Elektronik reduziert selbstständig die Dauerleistung im geöffneten Zustand.

Optionen

- Mit cCSAus-Zulassung erhältlich
- Induktivgeber: „Bremse offen“, „Bremse geschlossen“ und/oder „Belagverschleiß nachstellen“

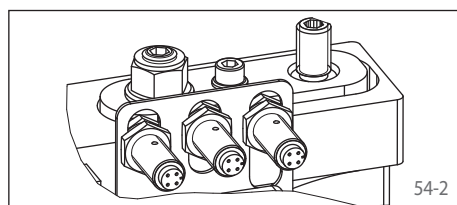

Technische Daten

Bremszangen	Bremszangen EV 038 FEM und EH 038 FEM mit Versorgungsspannung	
	220 bis 240 VAC	380 bis 480 VAC
Bremsscheibendurchmesser	Bremsmoment	Bremsmoment
mm	Nm	Nm
430	2830	
520	3550	
630	4430	
710	5070	
800	5790	
900	6590	
Klemmkraft	20 000 N	
Klemmkraft bzw. Bremsmoment einstellbar	60 - 100%	
Dauerleistung im geöffneten Zustand	20 W (100% Einschaltdauer zulässig)	24 W
Absicherung	10 A, Typ "B"	
Max. zulässige Schaltzahl	360/h permanent bei 20° C Umgebungstemperatur	
Schalzhäufigkeit*	min. 8 Sekunden Zeitabstand zwischen 2 Schaltungen	
Gewicht	50 kg	

Den in der Tabelle angegebenen Bremsmomenten liegt ein theoretischer Reibwert von 0,4 zugrunde.

* Kürzere Schalzhäufigkeit auf Anfrage

federbetätigt – elektromagnetisch gelüftet

Bremsszange EV 038 FEM

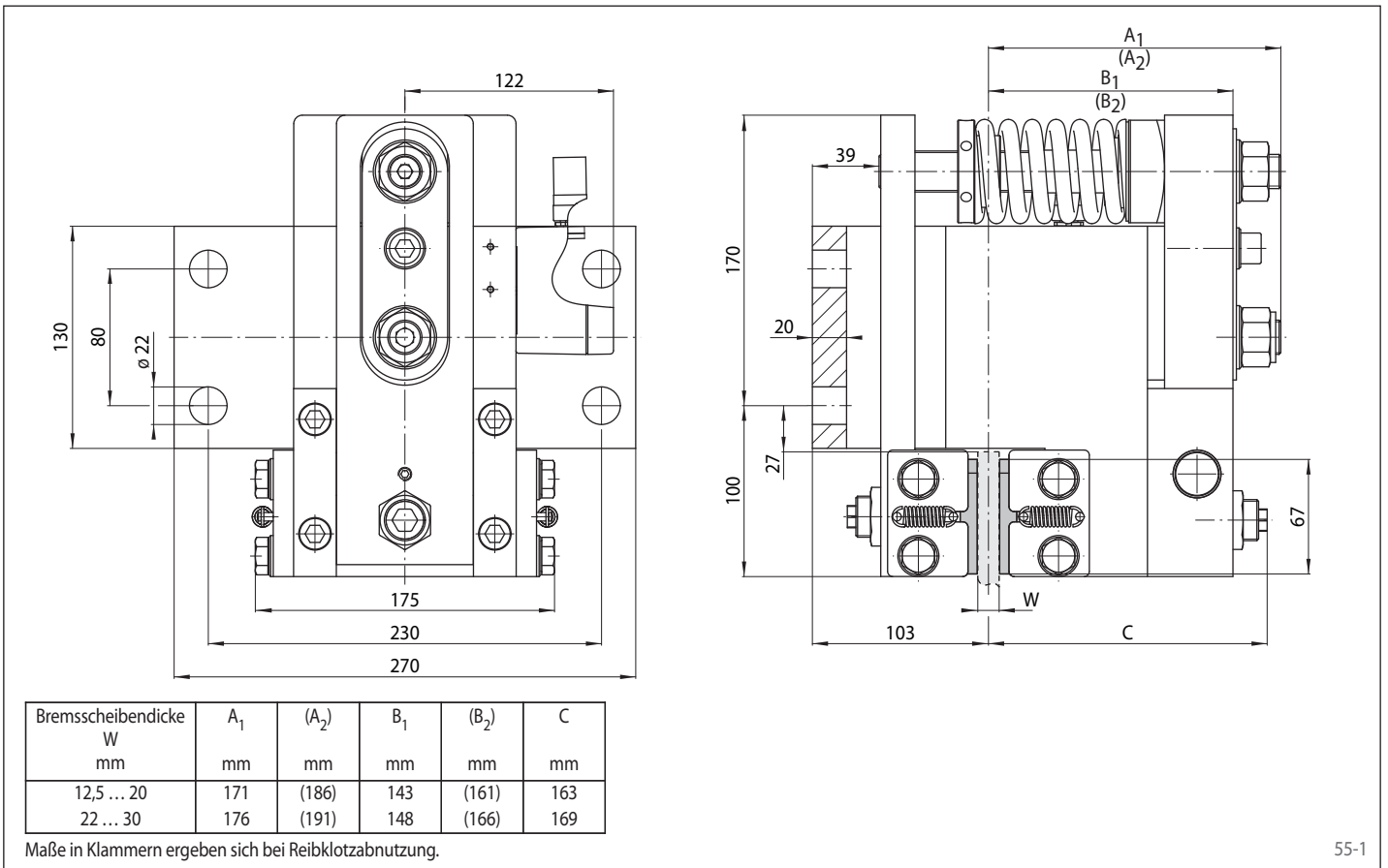

55-1

Bremsszange EH 038 FEM

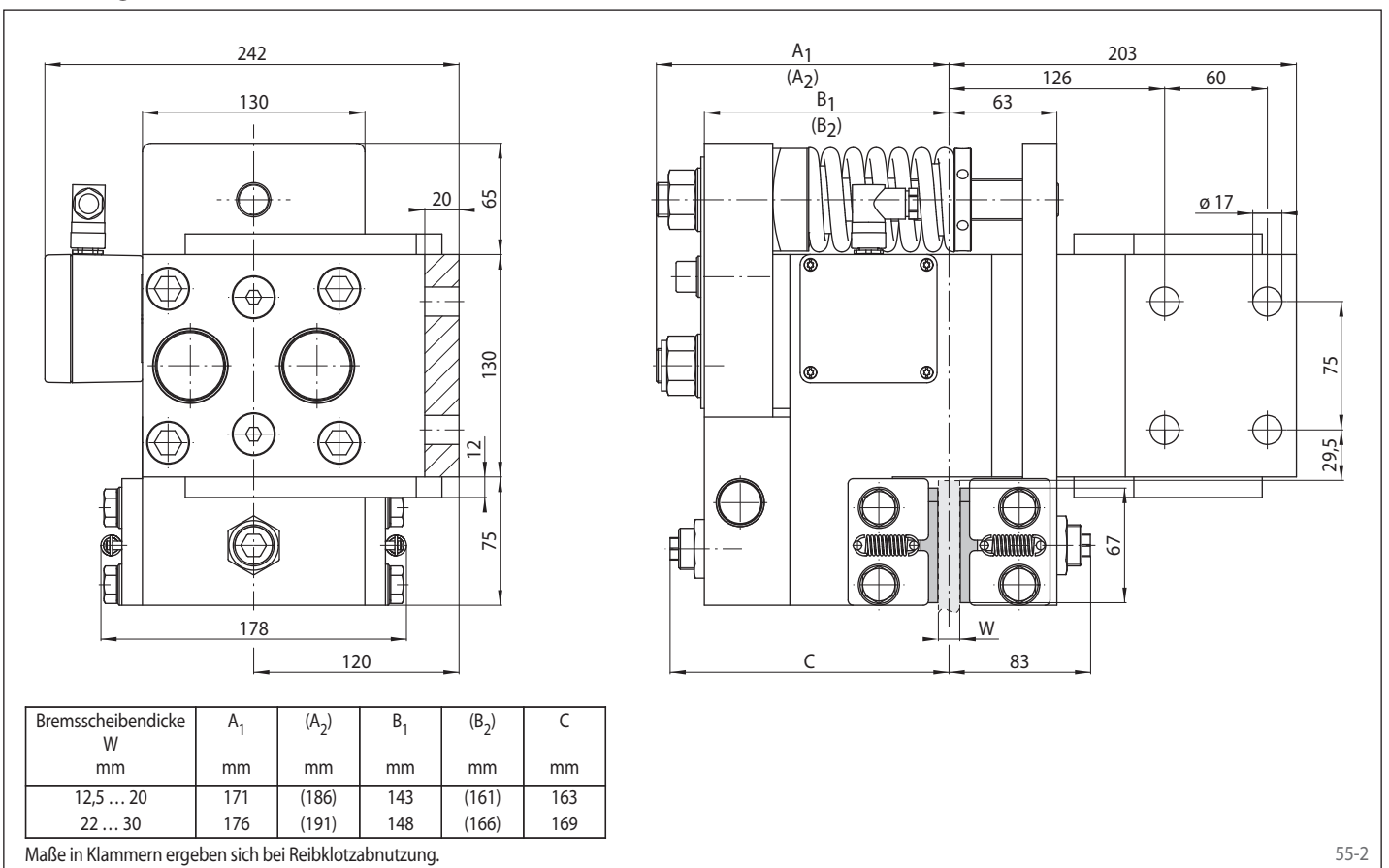

55-2