

Bremsszange DH 012 FEM

federbetätigt – elektromagnetisch gelüftet



Abbildung zeigt Produkt mit Induktivgeber: „Bremse offen“

46-1

Eigenschaften

Eigenschaften	Code
Bremsszange	D
Befestigung an der Maschine rechtwinklig zur Bremsscheibe	H
Rahmengröße 012	012
Federbetätigt	F
Elektromagnetisch gelüftet	E
Manuelle Nachstellung bei Reibklotzverschleiß	M
Elektromagnet für 110/120 VAC	440
Elektromagnet für 230/240 VAC	450
Elektromagnet rechts oder links montiert lieferbar	R L
Für Bremsscheibendicke 12,5 mm	12

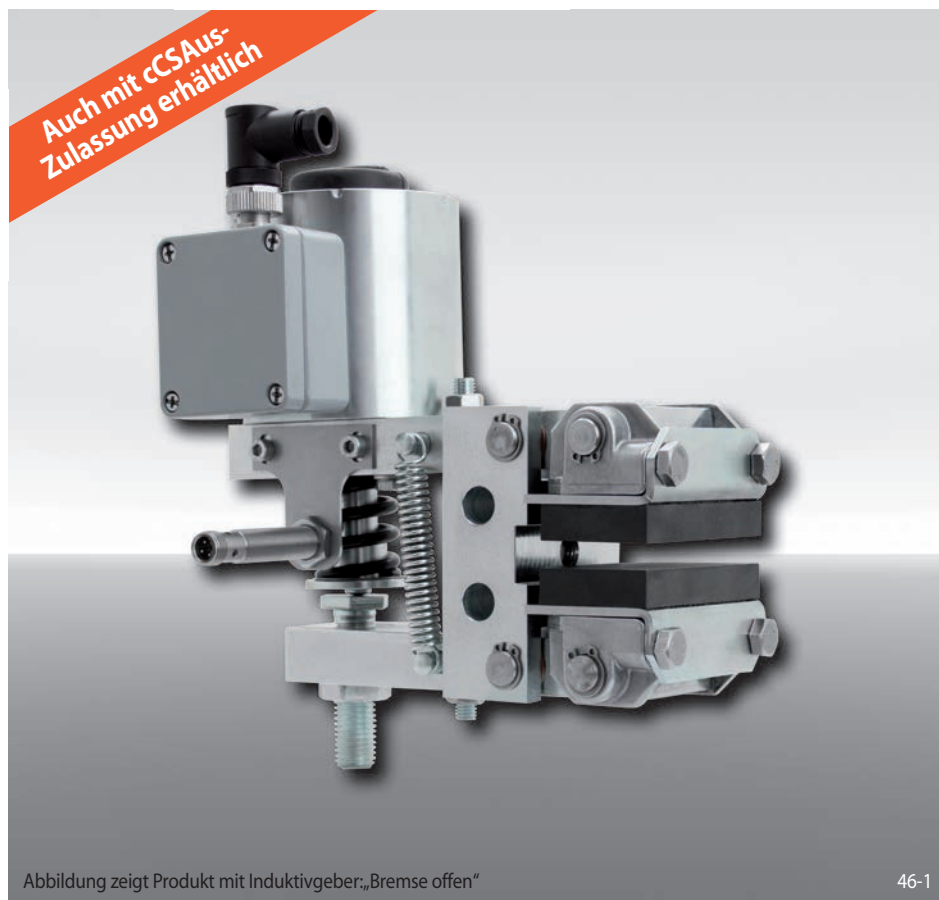
Bestellbeispiel

Bremsszange DH 012 FEM, Elektromagnet für 110 V, Elektromagnet rechts montiert, Bremsscheibendicke 12,5 mm:

DH 012 FEM - 440 R - 12

Technische Daten

Bremsscheibendurchmesser	Bremsszange DH 012 FEM	
	mit Elektromagnet 440 für 110/120 V	mit Elektromagnet 450 für 230/240 V
mm	Bremsmoment Nm	
200	110	
250	140	
300	180	
355	220	
430	280	
520	340	
Klemmkraft	1850 N	
Dauerleistung im geöffneten Zustand	10 W (100% Einschaltdauer zulässig)	
Absicherung	6A	
Max. zulässige Schaltzahl	600/h permanent bei 20° C Umgebungstemperatur	
Gewicht	7 kg	

Den in der Tabelle angegebenen Bremsmomenten liegt ein theoretischer Reibwert von 0,4 zugrunde.

Zubehör

Universaltransformator siehe Seite 166.

Optionen

- Mit cCSAus-Zulassung erhältlich
- Induktivgeber: „Bremse offen“

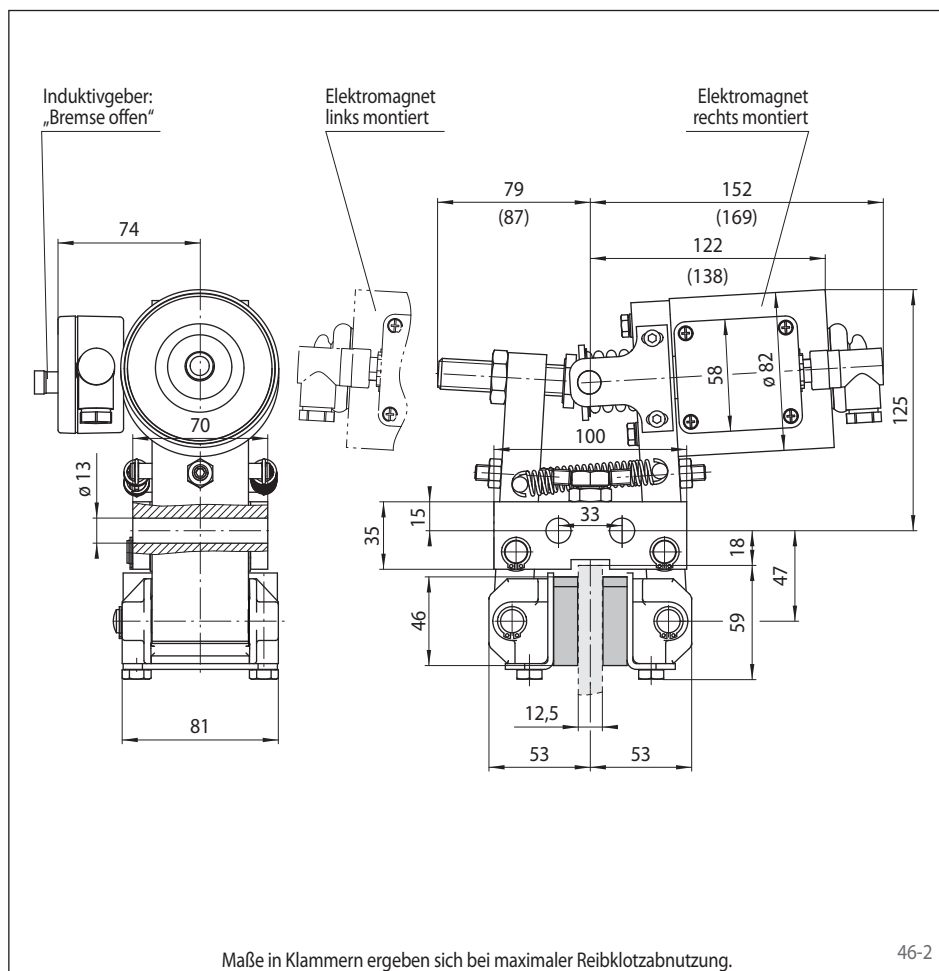

Maße in Klammern ergeben sich bei maximaler Reibklotzabnutzung.

46-2