

Miniacoplamiento de fuele WK2

Miniature Metal Bellow Coupling WK2

con tornillos de apriete / with clamping screw

RINGSPANN®

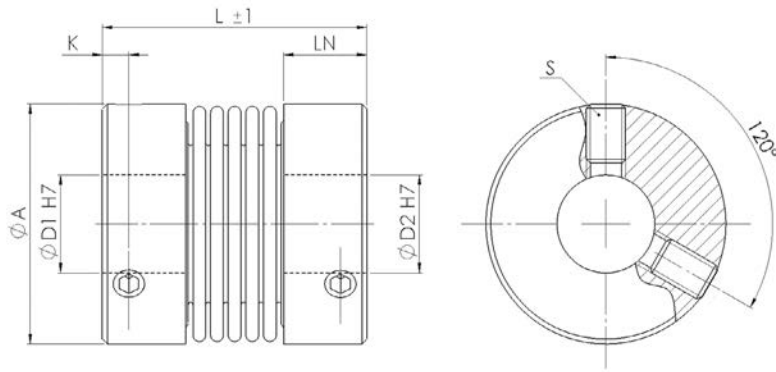

Material:

Fuelle - Acero inox
Cubo - Aluminio

Rango de temperatura:
-30 °C a +120 °C

Chavetero opcional ØD1 / ØD2:
Según DIN 6885

Material:

Bellow - stainless steel
Hub - aluminum

Temperature range:
-30 °C to +120 °C

Optional keyway ØD1 / ØD2:
Acc. to DIN 6885

WK2		Dimensiones Dimensions					ISO 4029	Datos Técnicos Technical Data		
Tamaño Size	TKN [Nm]	L	ØA	ØD1 / ØD2	LN	K	S	TA [Nm]	J [kg cm ²]	M [kg]
1	0,1	22	10	2 - 5	4,2	2	1x M3	0,5	0,00045	0,003
5	0,5	19	15	3 - 8	6	2,2	1x M3	0,5	0,002	0,006
		23							0,00214	0,006
		27							0,0023	0,007
10	1	21	15	3 - 8	6	2,2	1x M3	0,5	0,00249	0,007
		25							0,0027	0,008
		29							0,0029	0,008
15	1,5	26	20,5	3 - 10	8	3	2x M4	1,5	0,0087	0,013
		30							0,0092	0,014
20	2	27	24,5	3 - 14	8,5	2,7	2x M4	1,5	0,0192	0,02
		33							0,023	0,024
		37							0,026	0,027
45	4,5	40	32	6 - 19	12,3	4,5	2x M6	3	0,08	0,051
		48							0,11	0,068
100	10	45	40	6 - 25	12,5	4,5	2x M6	3	0,188	0,074
		55							0,292	0,11

El momento de inercia de la masa y la masa están calculados en función del mayor diámetro de eje. Mass moment of inertia and mass are calculated with reference to the largest bore size. Para más datos técnicos, véase la página 20. Further technical data, see page 20. Para datos siempre actualizados, diríjase a nuestra página web. For continuously updated data please refer to our website.

Datos Técnicos

TKN - Par
TA - Par de apriete por tornillo
J - Momento de inercia de la masa
M - Masa

Technical Data

TKN - Torque
TA - Installation torque per screw
J - Mass moment of inertia
M - Mass

Ejemplo de pedido / order example	WK2	10	25	6	8	SX
Modelo / model						
Tamaño / size						
Longitud / length						
Eje ØD1 H7 / bore ØD1 H7						
Eje ØD2 H7 / bore ØD2 H7						
Opción especial / special option						



Acoplamiento de fuelle WK

Metal Bellow Coupling WK

Información General / General Information

Desalineación

Offset

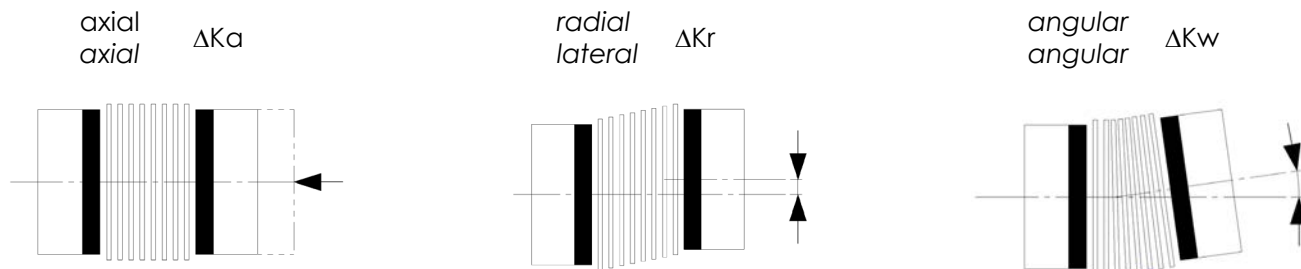

Datos Técnicos

Technical Data

Tamaño Size	Versión con fuelle Bellow version	Rigidez torsional Torsional stiffness	Desalineación Misalignment			Par Torque
		CT	ΔK_a	ΔK_r	ΔK_w	
		[Nm/rad]	[mm]		[°]	
1	-	65	0,2	0,12	1,5	0,1
5	corto / short	258	0,2	0,1	1,5	0,5
	medio / medium	195	0,3	0,15	1,5	
	largo / long	160	0,4	0,2	2	
10	corto / short	510	0,2	0,1	1,5	1
	medio / medium	380	0,3	0,15	1,5	
	largo / long	308	0,4	0,2	2	
15	corto / short	750	0,3	0,1	1,5	1,5
	largo / long	700	0,4	0,15	2	
20	corto / short	1510	0,3	0,15	1,5	2
	medio / medium	1300	0,4	0,2	1,5	
	largo / long	1040	0,5	0,25	2	
45	corto / short	6480	0,3	0,1	1,5	4,5
	largo / long	4100	0,5	0,2	2	
100	corto / short	8080	0,4	0,15	1,5	10
	largo / long	6750	0,6	0,3	2	

Tamaño Size	Versión con fuelle Bellow version	Rigidez torsional Torsional stiffness	Desalineación Misalignment			Par Torque
		CT	ΔK_a	ΔK_r	ΔK_w	
		[10 ³ Nm/rad]	[mm]		[°]	
18	corto / short	20	0,5	0,12	1	18
	medio / medium	19	0,5	0,15	1,5	
	largo / long	17	0,5	0,25	2	
30	corto / short	36	0,6	0,15	1,5	30
	largo / long	26	1	0,2	2	
60	corto / short	75	0,6	0,15	1,5	60
	largo / long	50	1	0,2	2	
80	corto / short	128	0,5	0,2	1,5	80
	largo / long	75	1	0,25	2	
150	corto / short	155	0,5	0,2	1,5	150
	largo / long	102	1	0,25	2	
200	corto / short	175	0,5	0,2	1,5	200
	largo / long	120	1	0,25	2	
300	corto / short	502	0,5	0,2	1,5	300
	largo / long	282	1	0,25	2	
500	corto / short	690	0,5	0,2	1,5	500
	largo / long	315	1	0,25	2	
800	-	760	0,8	0,2	1,8	800
1400	-	850	0,8	0,2	1,8	1400
3000	-	2910	0,8	0,2	1,5	3000
5000	-	4900	0,8	0,2	1,5	5000