

Freno a pinza DV 020 FHM

attivato a molla – rilasciato idraulicamente

RINGSPANN®

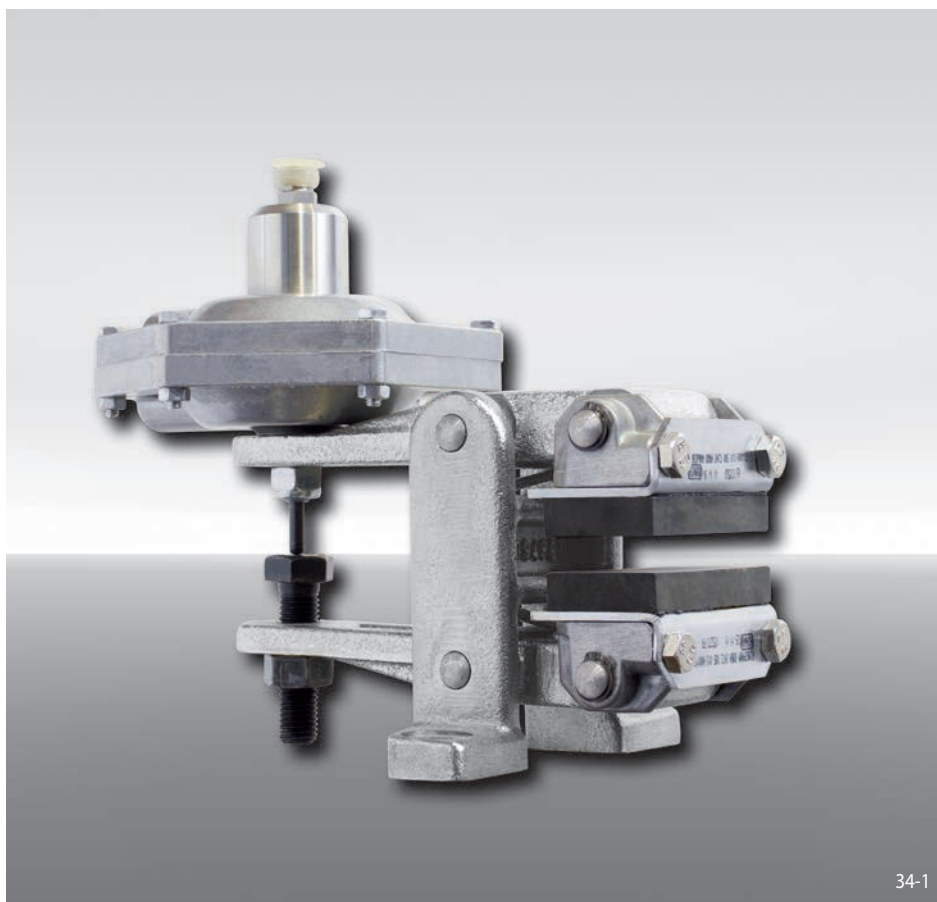

34-1

Caratteristiche

Caratteristiche	Code
Freno a pinza	D
Montaggio parallelo al disco freno	V
Grandezza 020	020
Attivato a molla	F
Rilasciato idraulicamente	H
Registrazione manuale del consumo elementi d'attrito	M
Servofreno 210	210
Servofreno disponibile per montaggio a destra o sinistra	R L
Spessore del disco freno 12,5 mm	12

Esempio d'ordine

Freno a pinza DV 020 FHM, servofreno 210, servofreno montato a destra, spessore disco freno 12,5 mm:

DV 020 FHM - 210 R - 12

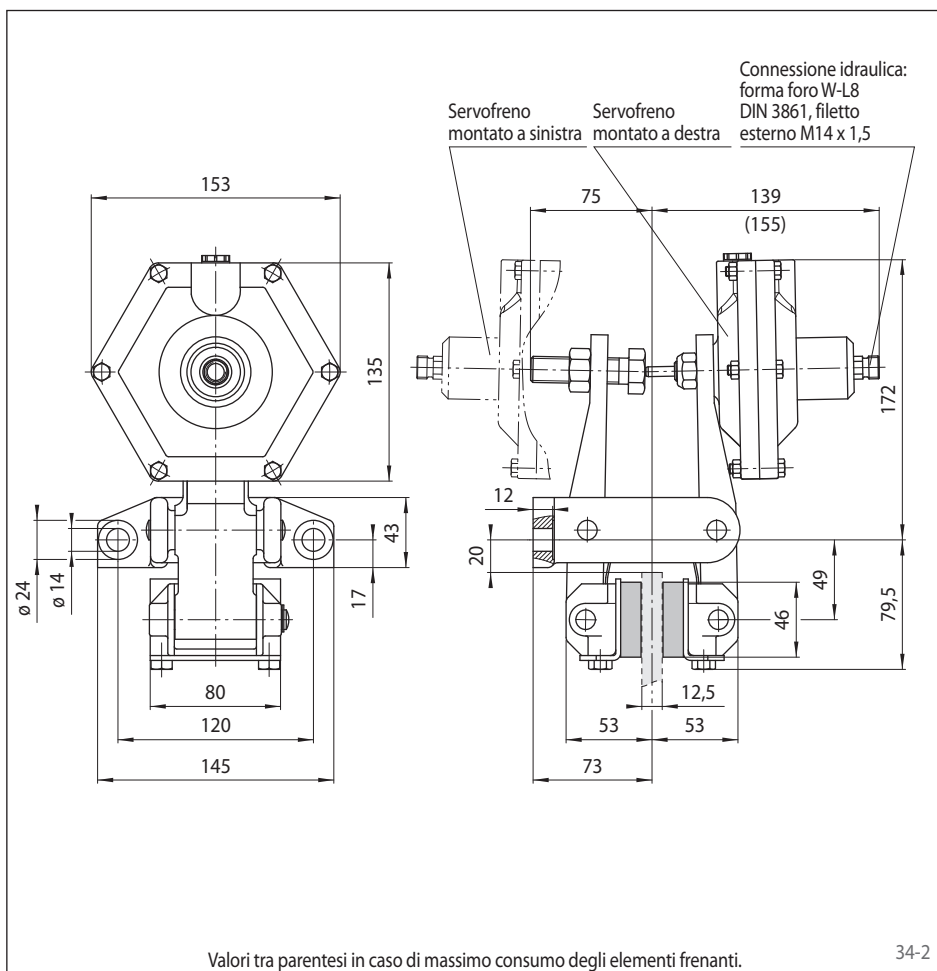

Dati tecnici

Freno a pinza DV 020 FHM con servofreno 210	
Diametro disco freno	Coppia di frenatura
mm	Nm
200	200
250	270
300	340
355	420
430	520
520	650
Forza di serraggio	3500 N
Pressione olio	min. 65 bar max. 100 bar
Volume olio	max. 2,5 cm ³
Peso	5,4 kg

La coppia di frenatura indicata nella tabella è calcolata con un coefficiente di attrito teorico di 0,4.