

Freno a pinza DT 315 FEA ... NC

RINGSPANN®

attivato a molla – rilasciato elettroidraulicamente

Freno a tamburo DIN 15 435



Caratteristiche

Codice

Freno a pinza	D
Freno a tamburo	T
Grandezza 315	315
Attivato a molla	F
Rilasciato elettroidraulicamente	E
Registrazione automatica del consumo elementi d'attrito	A
Servofreno 451, 452, 453, 454 o 455 disponibili	451 to 455
Materiale: ghisa	NC

Esempio d'ordine

Freno a pinza DT 315 FEA, servofreno 453, materiale: ghisa

DT 315 FEA - 453 - NC

Dati tecnici

	Freno a pinza DT 315 FEA ... NC				
	con servofreno 451	con servofreno 452	con servofreno 453	con servofreno 454	con servofreno 455
Diametro puleggia	Coppia di frenatura	Coppia di frenatura	Coppia di frenatura	Coppia di frenatura	Coppia di frenatura
mm	Nm	Nm	Nm	Nm	Nm
315	285	425	850	1070	1700
Forza di serraggio	2300 N	3400 N	6700 N	8500 N	10600 N
Coppia di frenatura regolabile (opzione)	20 - 100%	20 - 100%	20 - 100%	20 - 100%	20 - 100%
Potenza nominale	130 W	180 W	240 W	280 W	370 W
Volume olio	1,4l	2,5l	3,5l	3,5l	4,5l
Tensione	230/400 V	230/400 V	230/400 V	230/400 V	230/400 V
Peso	49 kg	54 kg	56 kg	56 kg	62 kg

La coppia di frenatura indicata nella tabella è calcolata con un coefficiente di attrito teorico di 0,4.

Freno a pinza DT 315 FEA ... NC

RINGSPANN®

attivato a molla – rilasciato elettroidraulicamente

Freno a tamburo DIN 15 435

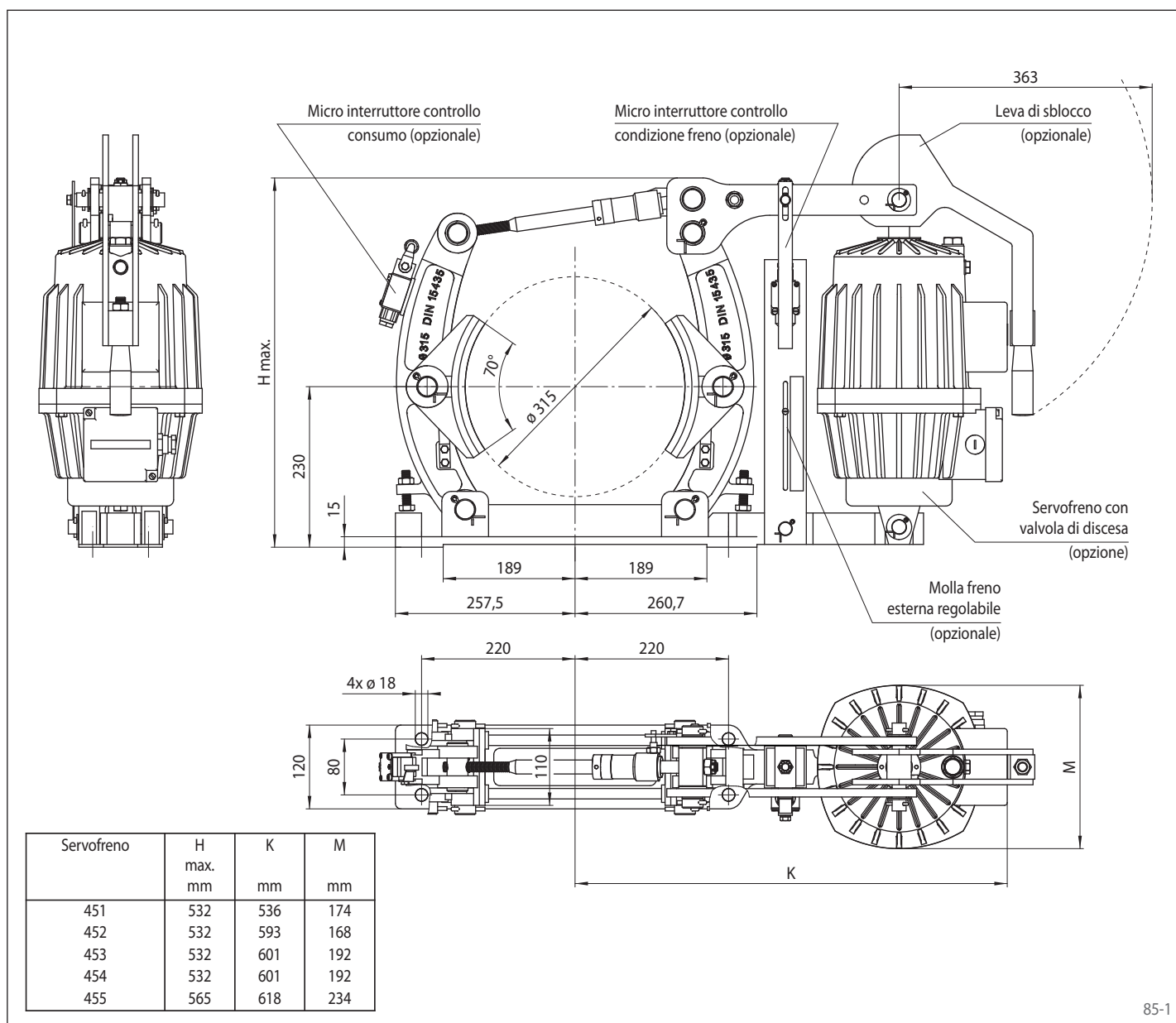

85-1

Opzioni

- Molla freno esterna regolabile
- Micro interruttore controllo consumo
- Micro interruttore controllo condizione freno
- Leva di sblocco
- Servofreno con valvola di discesa
- Servofreno con scaldiglia
- Design anti corrosione
- Ceppi e puleggia larghi