

Freno a pinza DT 200 FEA ... NC

RINGSPANN®

attivato a molla – rilasciato elettroidraulicamente

Freno a tamburo DIN 15 435



La figura mostra il prodotto con tutti gli optional

72-1

Caratteristiche

Codice

Freno a pinza	D
Freno a tamburo	T
Grandezza 200	200
Attivato a molla	F
Rilasciato elettroidraulicamente	E
Registrazione automatica del consumo elementi d'attrito	A
Servofreno 451 o 452 disponibili	451 452
Materiale: ghisa	NC

Esempio d'ordine

Freno a pinza DT 200 FEA, servofreno 452, materiale: ghisa

DT 200 FEA - 452 - NC

Dati tecnici

	Freno a pinza DT 200 FEA ... NC	
	con servofreno 451	con servofreno 452
Diametro puleggia	Coppia di frenatura	Coppia di frenatura
mm	Nm	Nm
200	230	310
Forza di serraggio	2875 N	3875 N
Coppia di frenatura regolabile (opzione)	20 - 100%	20 - 100%
Potenza nominale	130 W	180 W
Volume olio	1,4 l	2,5 l
Tensione	230/400 V	230/400 V
Peso	26 kg	31 kg

La coppia di frenatura indicata nella tabella è calcolata con un coefficiente di attrito teorico di 0,4.

Freno a pinza DT 200 FEA ... NC

RINGSPANN®

attivato a molla – rilasciato elettroidraulicamente

Freno a tamburo DIN 15 435

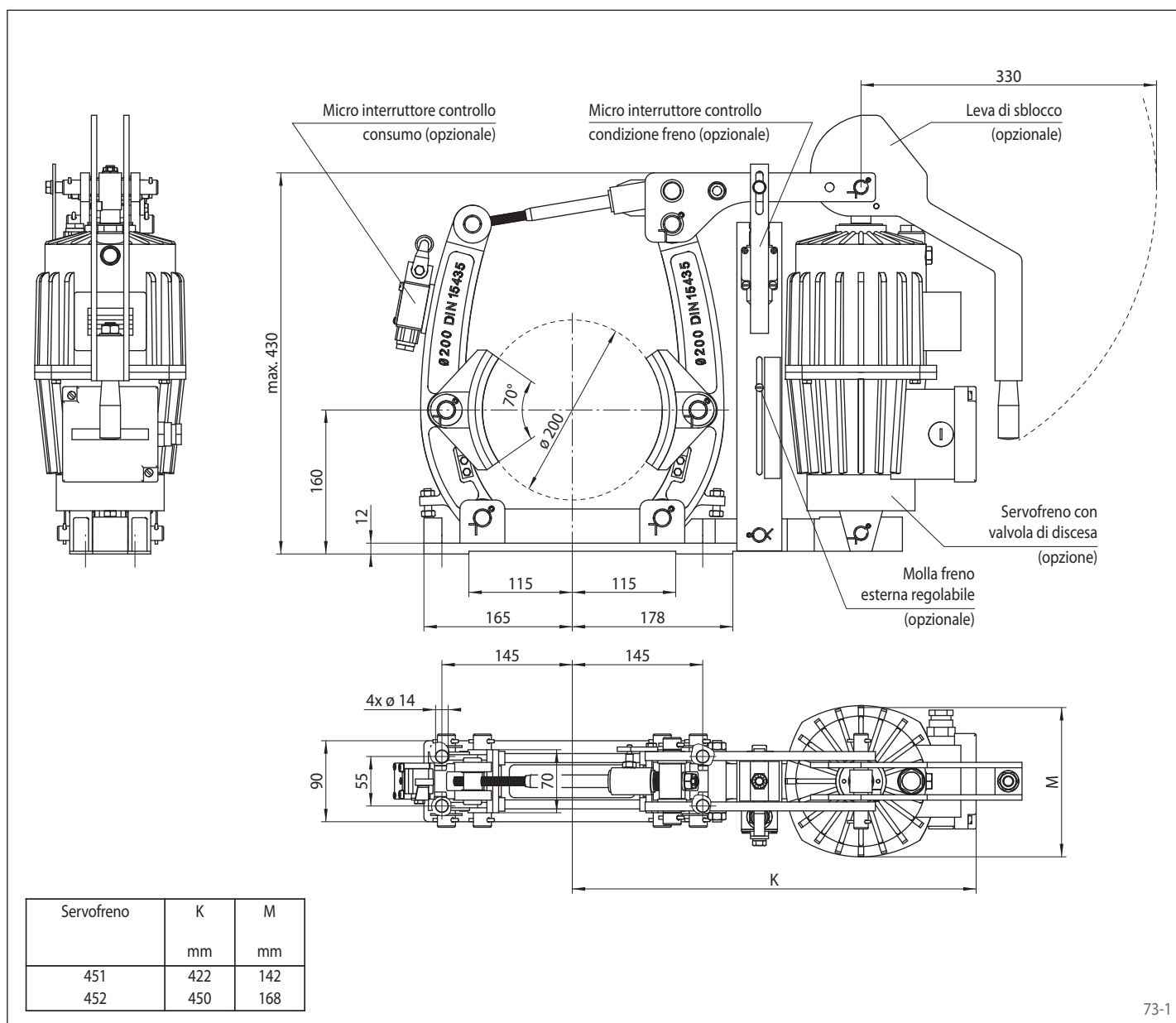

73-1

Opzioni

- Molla freno esterna regolabile
- Micro interruttore controllo consumo
- Micro interruttore controllo condizione freno
- Leva di sblocco
- Servofreno con valvola di discesa
- Servofreno con scaldiglia
- Design anti corrosione
- Ceppi e puleggia larghi