

Cavo "pull" RCS® e Leva manuale RCS®

Cavo "pull" RCS®

I cavi pull RCS® per freni DV 020 FKM, DH 020 FKN e DV 020 MKM, DH 020 MKM sono disponibili in diverse lunghezze.

I terminali dei cavi sono progettati per essere collegati ai freni a pinza o alle leve manuali dei freni B 50452.

Caratteristiche

- Scorrevolezza
- Membrana interna in acciaio inox
- Progettato per curve strette
- Elementi in acciaio zincato
- Timone in acciaio inox

Un'ampia gamma di prodotti RCS® Remote Control System sono presenti sul catalogo "RCS Remote Control System".

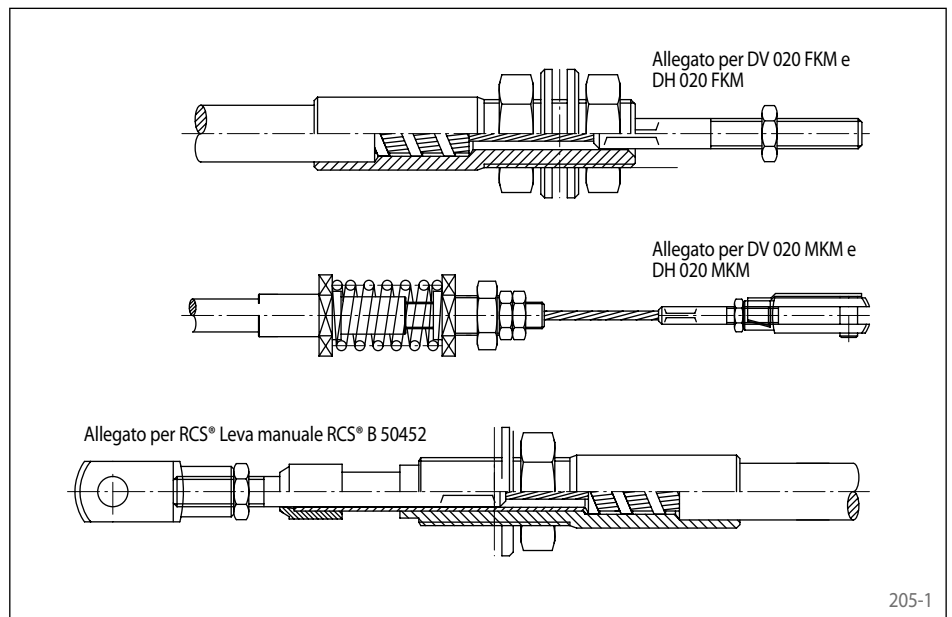

Leva manuale RCS® B 50452

La leva manuale B 50452 di RCS® è utilizzabile sui freni a pinza DV 020 FKM, DH 020 FKM, DV 020 MKM e DH 020 MKM abbinati ad un cavo RCS®.

Codice: 4561-000001-R50452

Caratteristiche

- Due posizioni: "aperto" o "chiuso"
- Chiusura centrale
- Compensazione del consumo pastiglie
- Allegato per Cavo Pull RSC
- Opzione con interruttore elettrico (aperto o chiuso) disponibile

Un'ampia gamma di prodotti RCS® Remote Control System sono presenti sul catalogo "RCS Remote Control System".

